

## Systemzeichnung Feinstfilterschacht DN 1500, verklebte Fuge Gemäß: DIN 1989 Teil 3 anschließbare Dachfläche bis 550 m<sup>2</sup> Fabrikat Lauterbach - Kiessling

Der Höhenverlust zwischen Zu- und Ablauf des Filterschachtes wird systembedingt durch einen Aufstau der Zisterne ausgeglichen

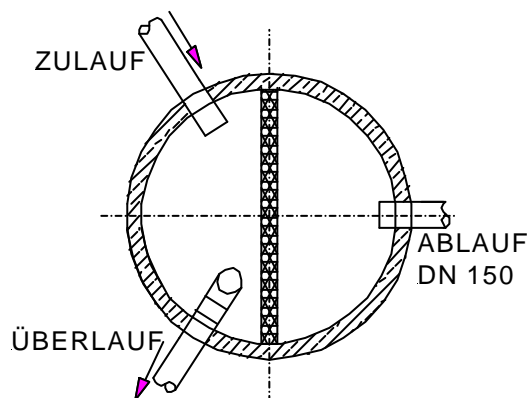
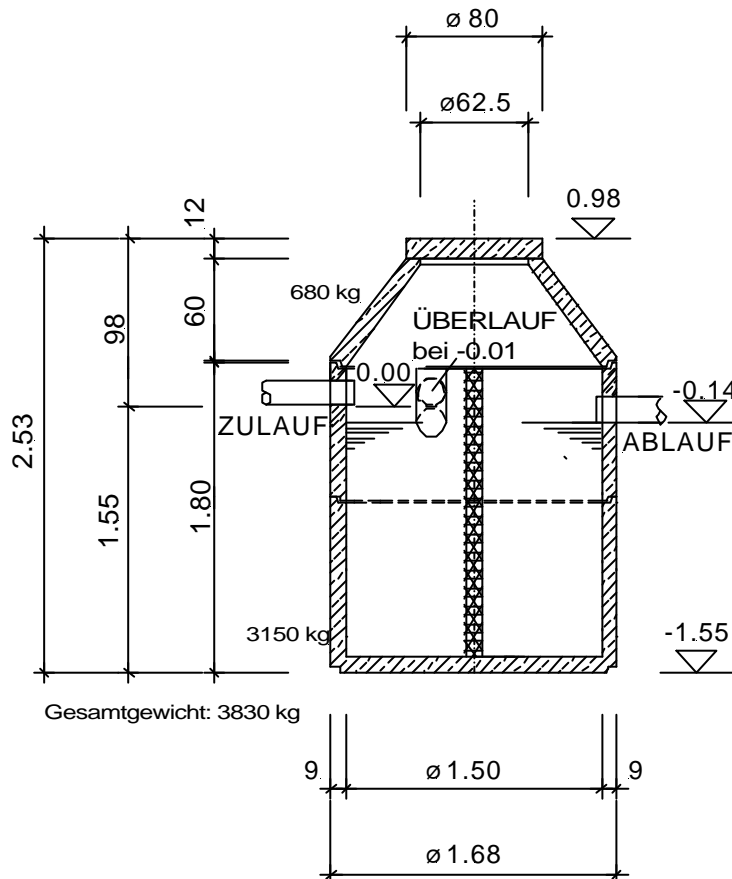

Diese Zeichnung ist unser Eigentum.  
 Alle Rechte und Änderungen vorbehalten.  
 Alle Maßangaben vorbehaltlich Maßtoleranz ohne Gewähr.  
 Alle O. K. Behälterhöhen bei Belastungsklasse A, 1,5 to.

## Ausschreibungstext Feinstfilterschacht, Art.-Nr. 610100

- **Feinstfilterschacht DN 1500**

-Fabrikat Lauterbach-Kießling -  
ohne Wasserverlust, ohne Höhenverlust, komplett aus einem  
Stahlbetonmonolithbehälter und Filterelement, Konus, begehbare geteilte  
Abdeckung, werkseitig eingebauter PVC Zu- und Überlauföffnung liefern und nach  
den Angaben der Versetzanleitung des Herstellers einbauen.

**Techn. Daten:** Schachtdurchmesser: 1,50 m  
Gesamthöhe: ca. 2,53 m  
Unverrottbares Beton - Filterelement  
Notüberlauf in Regenwassersammelschacht  
werkseitige KG - Rohranschlüsse DN 150  
Grundbehälter in Monolithbauweise

**Herstellernachweis:** Lauterbach-Kießling GmbH  
Wasser- und Abwassertechnik + Betonwerk  
Industriestraße 2-4  
95517 Seybothenreuth  
Tel.: 09275/981-0  
Fax: 09275/981-11

LV Pos. Nr. \_\_\_\_\_.

Einheitspreis: \_\_\_\_\_DM/EURO